

8.2 Машины для подготовительных и вспомогательных работ

К подготовительным работам относятся:

1. расчистка площадки от кустарников и леса.
2. корчевание пней.
3. удаление валунов.
4. осушение участка.
5. водопонижение грунтовых вод.
6. рыхление твердых, мерзлых и скальных грунтов.

Для расчистки территории применяют:

- а) кусторезы и корчеватели – вид сменного оборудования к гусеничным тракторам или пневмоколесным тягачам,
- б) корчеватели-собиратели – применяются после пилки и валки деревьев и срезки кустарников,
- в) цепные пилы,
- г) древовалы,
- д) трелевочные тракторы.

Камни и валуны расчищают погрузчиками с челюстными захватами или кранами с грейферным оборудованием.

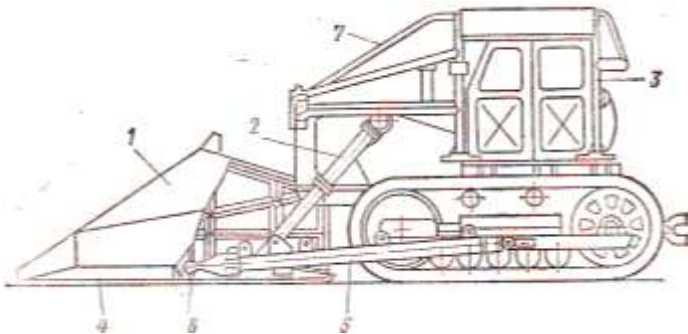

Кусторез ДП-24

- 1 – отвал, 2 – гидроцилиндры, 3 – кабина,
4 – нож, 5 – толкающая рама,
6 – шаровая головка, 7 – ограждение

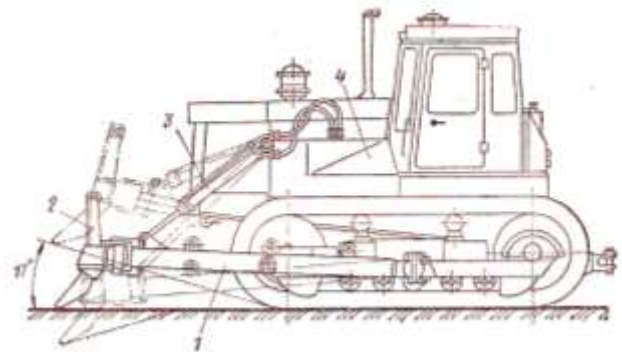

Корчеватель ДП-25

- 1- толкающая рама, 2 – отвал,
3 – гидроцилиндры,
4 – базовый трактор

Контрольные вопросы

1. Перечислите виды подготовительных работ. Какие машины используют для их выполнения?
2. Для чего предназначены и как работают кусторезы?
3. Для чего предназначены и как работают корчеватели-собиратели?